

SteeringSwitchCase for SUZUKI JIMNY

商品名：ステアリングスイッチケース

適合車種：スズキ ジムニー JB64 JB74

【はじめに】

この度はステアリングスイッチケースをお買い上げ頂き誠にありがとうございます。本製品を車両に取付ける前に必ず取扱説明書(本書)を良く読み、内容を理解した上での取付けをお願い致します。また、本製品及び本製品の取付けられている車両を他の人に貸す・譲渡する場合は、必ず取扱説明書(本書)を渡してください。

- ・製品の構造上、車体に加工を行いますので、予めご了承ください。
- ・取付・取扱による不具合については一切の責任を負いません。
- ・作業は各工具等を使用しますので、怪我等十分に注意してください。
- ・ステアリング及び、前輪は直進状態で作業を進めてください。
- ・作業は、作業に適した場所(平坦でスペースのある安全な場所)で行ってください。

【取扱上の注意事項】

- ・記載事項に従わない取付け及び取扱いによる不具合に付きましては、当社では一切の責任を負いません。
- ・ケースを分解・改造した場合保証の対象外です。

【作業時の注意事項】

- ・取付け前にビス・ボルト・クリップ口穴を確認し、1度車両に製品を仮合わせし各部の調整等を行ってください。
- ・各部のネジ類は仮止め状態で装着を進め、最後に本締めを行ってください。
- ・本締めにて取付けを行った製品の返品は一切お受付致しかねます。
- ・製品に不具合が無いかどうかは、仮合わせ時に必ずご確認ください。

※取付に関して、専門のショップ等で正しく取付けてください

※他、本製品の取扱いにつきまして、ご不明な点がございましたら弊社までお問合せください。

⚠ **作業前にバッテリーの(-)端子を外し、10分程度待機してください。**

⚠ **標準ステアリングホイールがついている想定を取付説明書になります。**

⚠ **標準的なステアリングボスを想定している取扱説明書です。**

※1 ステアリングボスの取付に関してはステアリングボスの取扱説明書を参照してください。

構成部品

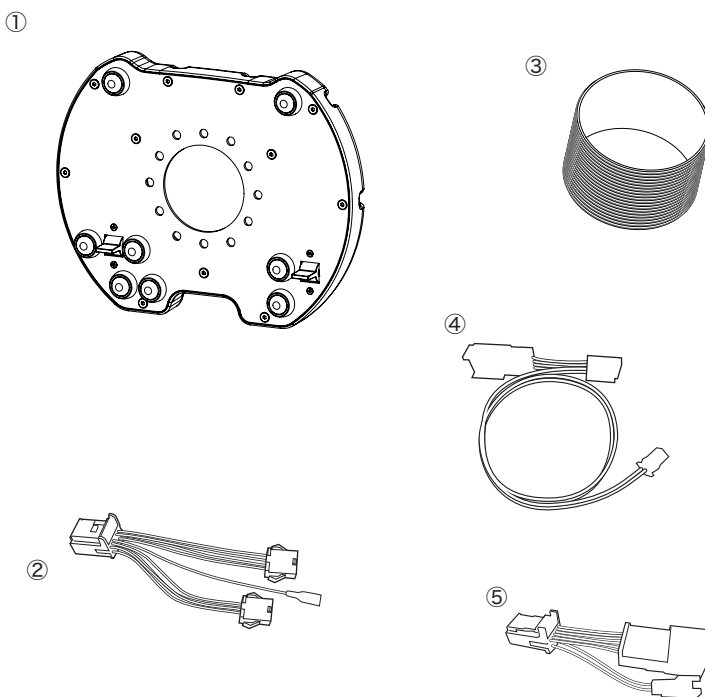

NO	品名	数量
①	ステアリングスイッチケース	1
②	12極コネクタ	1
③	カバー	1
④	暖簾分けコネクタ 1	1
⑤	暖簾分けコネクタ 2	1
⑥	スペーサー(ラフィックス用)	1

取付要領

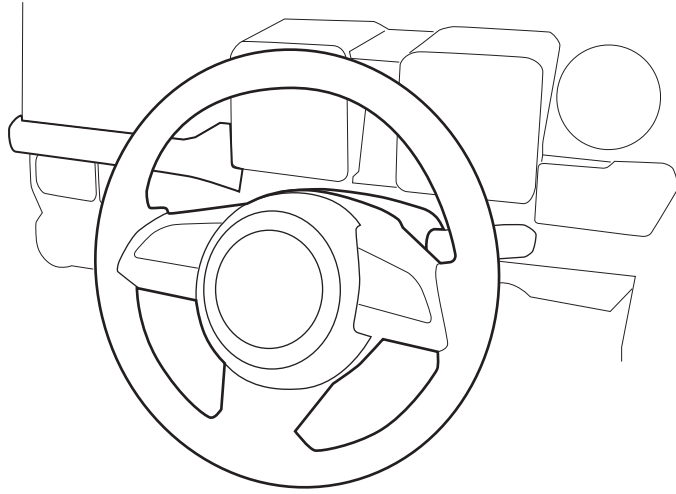

はじめに

作業前に本書を良く読み、付属品が揃っているか確認し各指示や注意事項に必ず従って作業してください。

- ① 整備解説書を参考にステアリングホイール・下側コラムカバーを外してください。

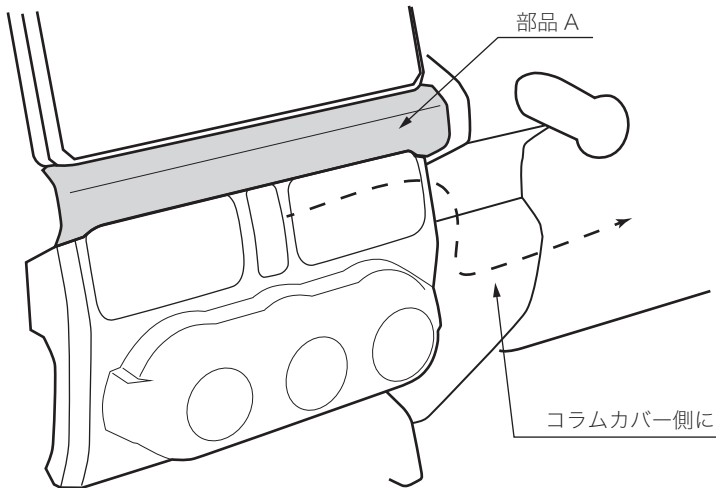

- ② エアコン吹き出し口部にあるハザードボタンのコネクタを抜き暖簾分けコネクタ 1 を間に差し込んでください。

⚠ ハザードスイッチのコネクタを抜には部品 A を外すと下部パネルが外せません。

- ③ 暖簾分けコネクタの黒いコネクタをステアリングコラム側に引き込んでください。

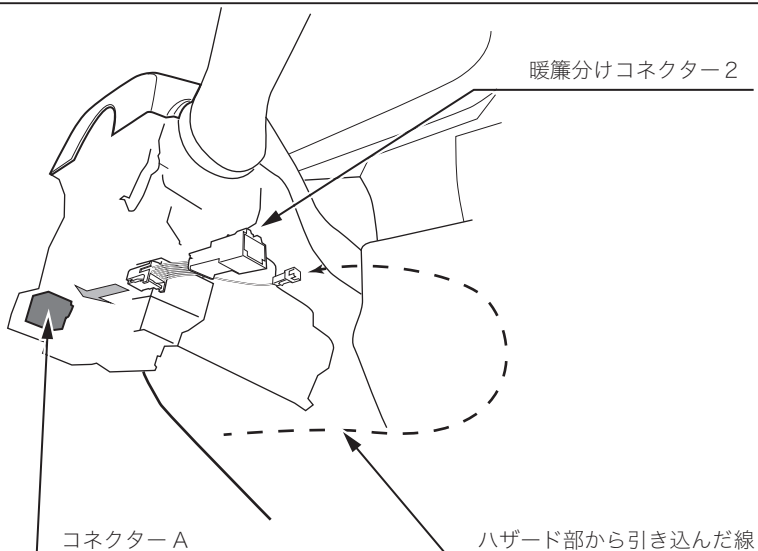

- ④ 図のコネクタ A を外し「暖簾分けコネクタ 2」を間に差し込んでください。

- ⑤ ③でコラム部まで引き込んだ黒いコネクタと④の暖簾分けコネクタの黒いコネクタを繋いでください。

ロールコネクタ

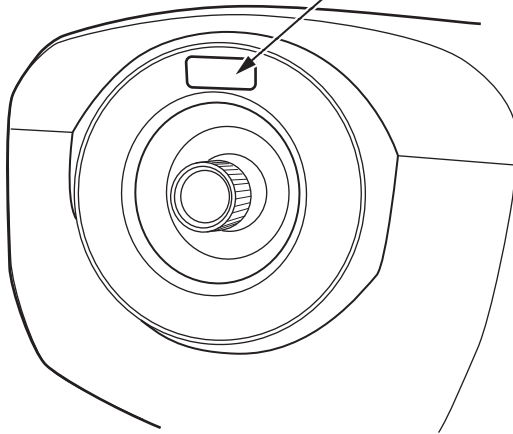

⑥ ロールコネクタに当製品付属の 12 極コネクタを挿してください。

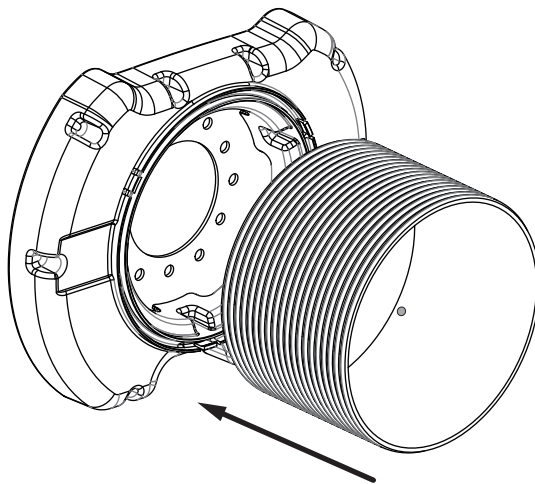

⑦ 付属のカバーをステアリングスイッチケース裏側に装着してください。

⚠ カバー内側に印がついている方に入れてください。

⚠ 装着が緩い場合は両面テープ等で固定してください

一度、車両にすべて取り付けて、カバーと車両コラムカバーの当たりが無いか確認してください。当たる場合は溝を基準にカットして調整してください。

12 極コネクタは車体側のロールコネクタにささっています。

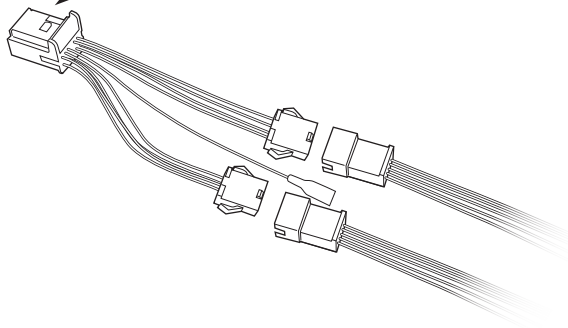

スイッチケース側

⑧ 12 極コネクタから出ている 2 種のコネクタとスイッチケースから出ているコネクタを装着して下さい。(コード色が同じもの同士)

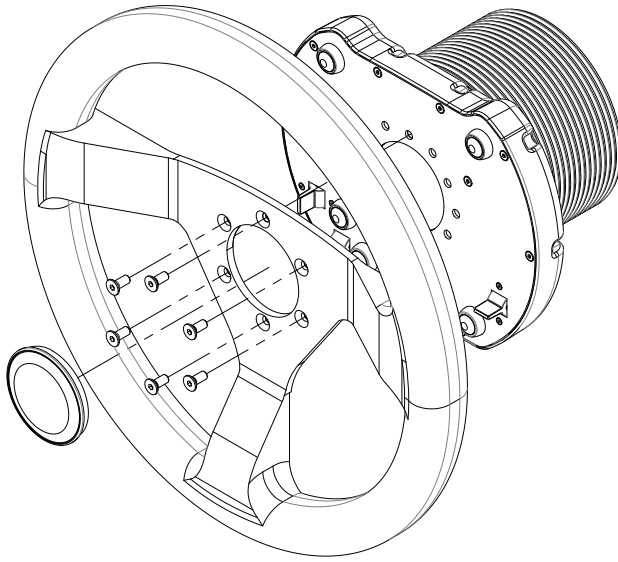

- ⑨ ステアリングとボスの間に本製品を入れネジで装着して下さい。
※装着するネジは同梱されていません。
- ・ 12 極コネクタから出ている平ギボシの青をホーン (+) につないでください。
 - ・ バッテリーをつなげてステアリングスイッチの動作チェックを行ってください。
 - ・ 動作チェックに異常がなければステアリングを本締めを行ってください。
 - ・ 試運転を行いステアリング操作に異常が無いことを確認していただき、異常がなければ作業終了となります。

⚠ ステアリングボスにカバーが着いている場合、カバーは使用しませんので外して装着してください

標準ステアリングボス使用時の配線図

ボス (ワークスベル製 # 539) 使用時の配線図

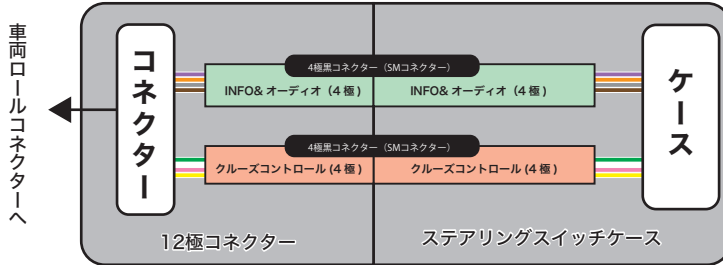

手順⑥で刺しこむコネクタの配線の図です。

車両ローレルコネクタへ

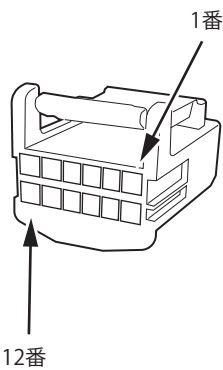

12 極コネクタの配線位置

1	INFO (+)	4 極	紫
2	INFO (-)	4 極	橙
3			
4	ホーン	平ギボシ	青
5	クルーズコントロール (+)	4 極	緑
6	クルーズコントロール (-)	4 極	白
7	オーディオ (+)	4 極	灰
8	オーディオ (-)	4 極	茶
9			
10	ハザード (+)	4 極	桃
11			
12	ハザード (-)	4 極	黄

コネクタ背面から見て右端が上段が1番 (ピンク) です。左下が12番です。

■ワークスベル製ラフィックス2について

- ⚠ 当社推奨の装着方法ではありません。作業は自己責任にて行ってください。
- ⚠ 製品から出ているコードを加工等でカットした場合、保証対象外です。
- ⚠ ラフィックス2で取付ける場合、配線を収める空間が非常に狭いです。ステアリングホイールをネジ止めする時配線を噛み込んで動作不良になることがあります。

- ・ラフィックス2を使用して装着する場合はワークスベル製 13 極インシュレーター及びフリッパーを購入いただき配線及び装着を行って下さい。
- ・専用スペーサー（別売）を必ずケースとラフィックスの間に入れます。
- ・13 極インシュレーター配線時に直接当方のコードに配線も可能です。しかし、コードをカットした場合、保証対象外ですので汎用コネクタ（SMコネクタ）の4 極のコネクタを必要個数、量販店等でご購入いただき配線する事が望ましいです。
- ・また当店でも配線済み 13 極インシュレーター（赤破線内）と専用スペーサーのセットを販売しております。
- ・ラフィックス2を用いてスイッチケースがステアリング側にある取り付け方の場合、ナルディ製ステアリングの場合はホーンボタンがご使用出来ません。無理に取り付けした場合、配線の断線などのトラブルに繋がりますのでおやめください。

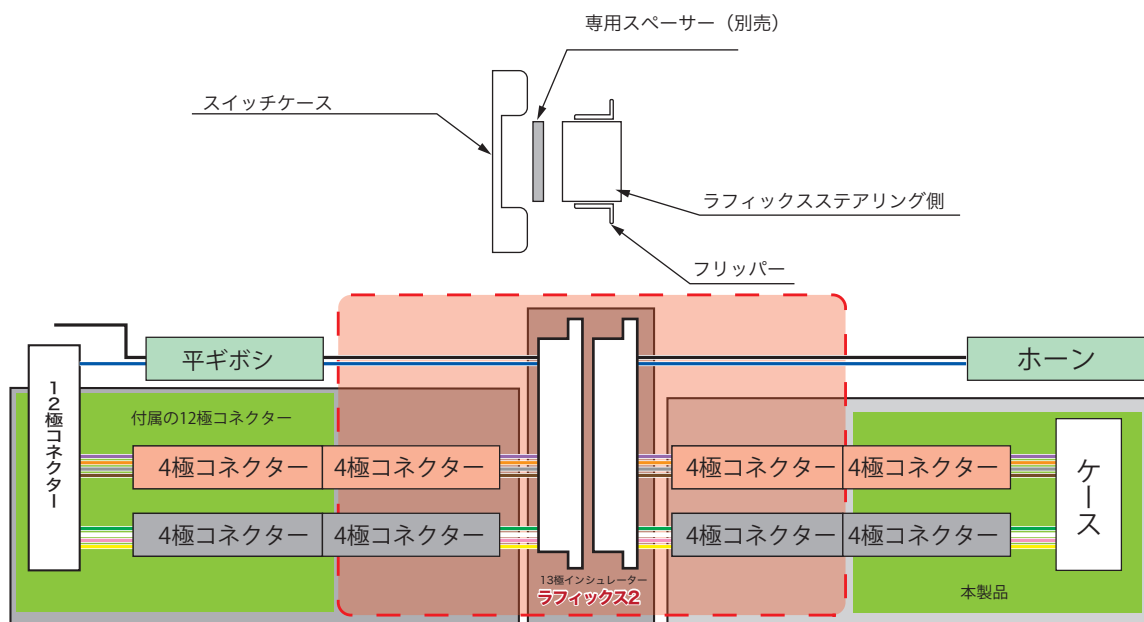

結線参考例

⚠ 下図はラフィックス2にて装着される参考配線図です。

1	ハザード ⊕	桃	
2	INFO ⊕	紫	
3	オーディオ ⊖	茶	
4	オーディオ ⊕	灰	
5	クルーズコントロール ⊕	緑	
6	ホーン ⊕	青	
7	ホーン ⊖	黒	
8	クルーズコントロール ⊖	白	
9	ハザード ⊖	黄	
10			
11			
12	INFO ⊖	橙	
13			

車体側

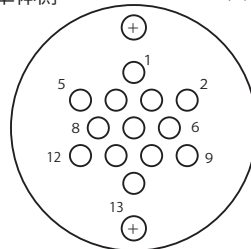

ステアリング側

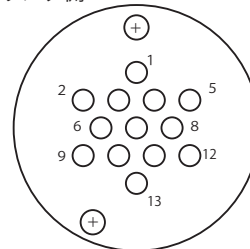

【お問い合わせ】

製品についてのお問い合わせは、下記までご連絡願います。
 株式会社 Rainbow Auto mail:info@rainbow-auto.jp
 〒277-0053 千葉県柏市酒井根 688-2 TEL:04-7176-8207